

EN

To make calls from the MPX-400MIC microphone to zones of several matrices is required:

- Connect the matrices in Daisy Chain (the first one with the selector in LAN and the following ones in RC-NET).
- To transmit audio from one matrix to another, Dante MPX-450D cards are required in each matrix and connected via a switch or router.

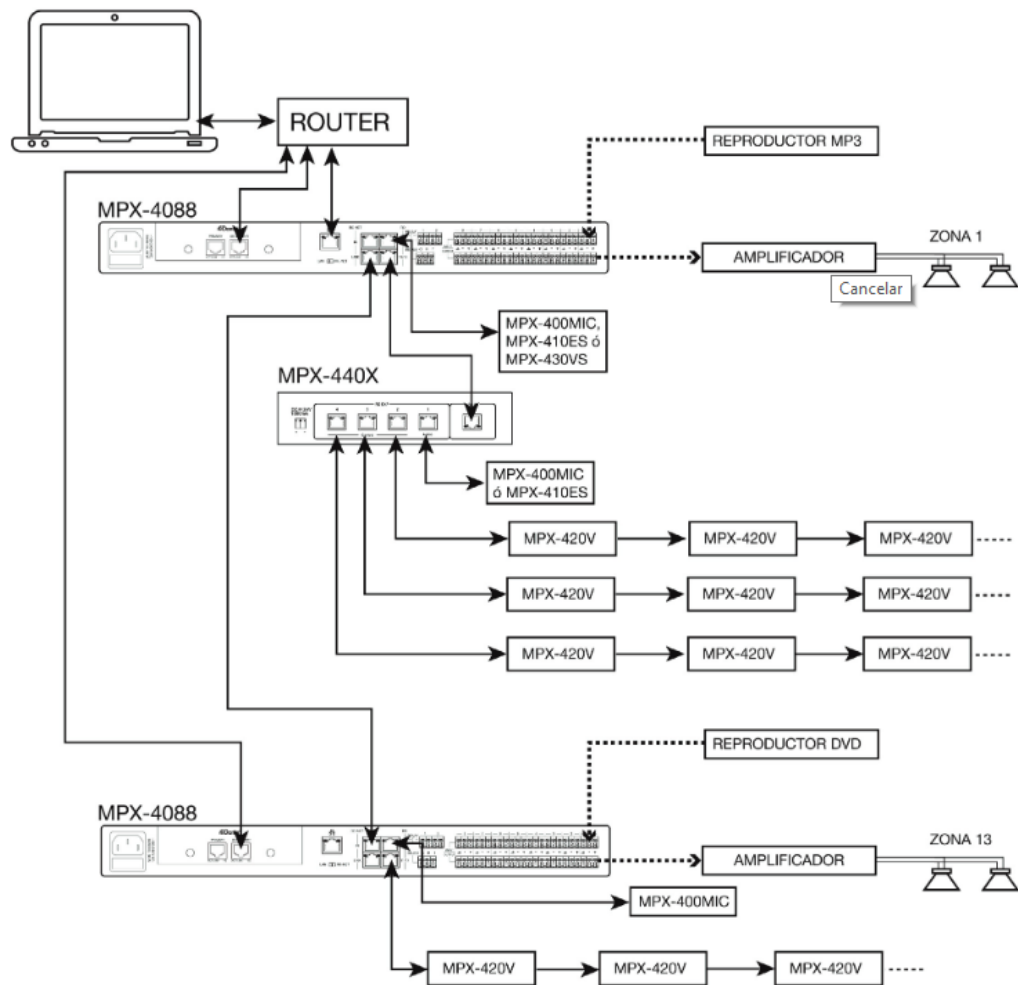

Configure the Dante network with the Dante Controller program so that the audio channel outputs from the matrices are routed to the next matrix. And from the last matrix to the first one.

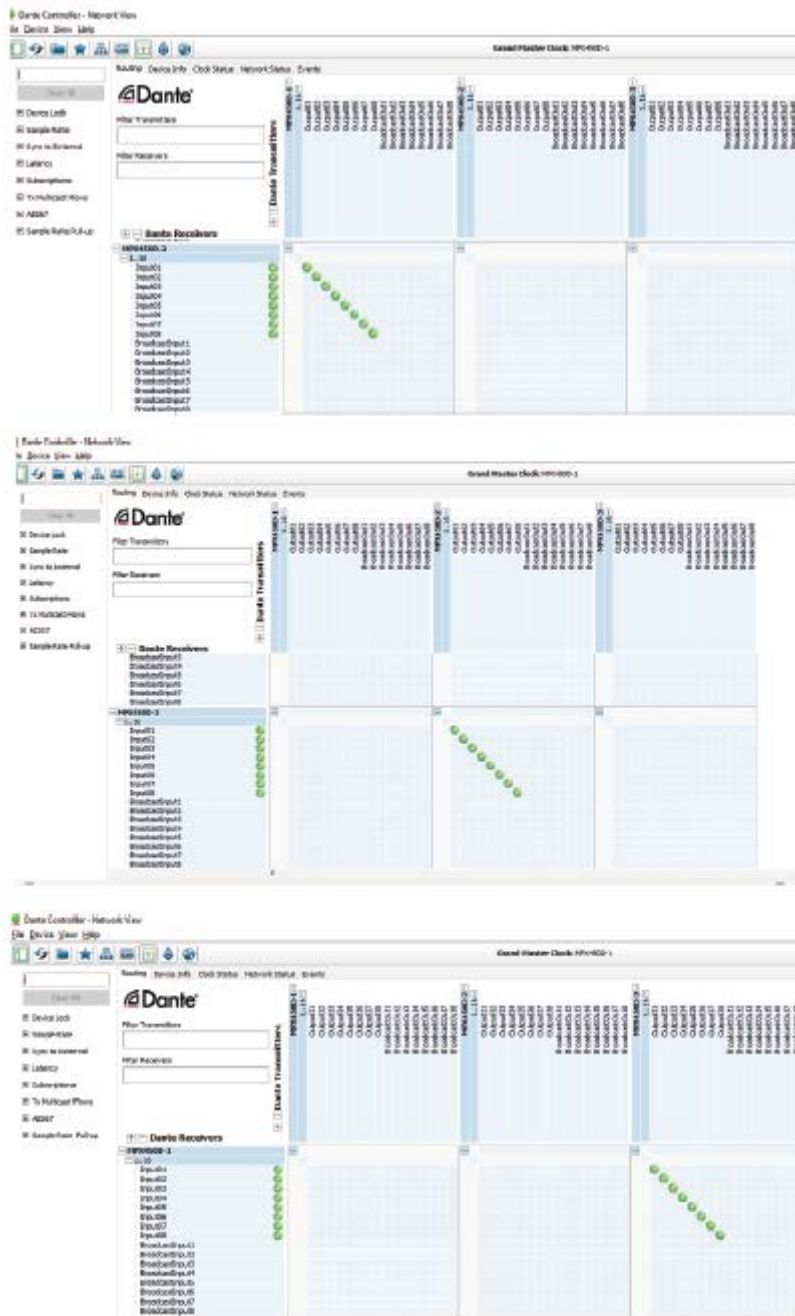

- The microphone can be configured in the matrix management software. First, the system must be configured with the software. The management software only sees the first matrix. We have to add all the matrices and components of the system and give an ID to each component.

We must also re-route all the digital inputs to the digital outputs of each matrix, in the MATRIX section.

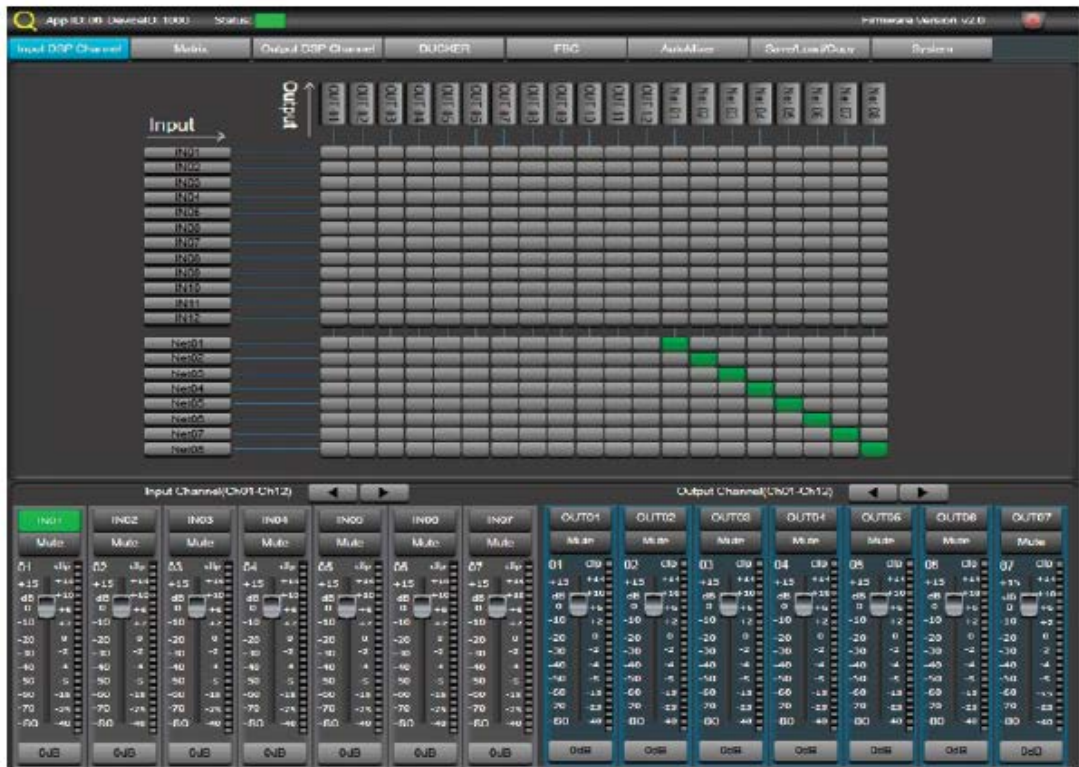

This is the MPX-400MIC microphone setup screen

En modo de conexión Daisy Chain, el modo edición para el micrófono con selector de zonas MPX-400MIC, tiene las siguientes funciones:



ES

Para hacer llamadas desde el micrófono MPX-400MIC a zonas de varias matrices se requiere:

- Conectar las matrices en Daisy Chain (la primera con el selector en LAN y las siguientes en RC-NET).
- Para transmitir el audio de una matriz a otra se necesitan las tarjetas Dante MPX-450D en cada matriz y conectadas mediante un switch o router.

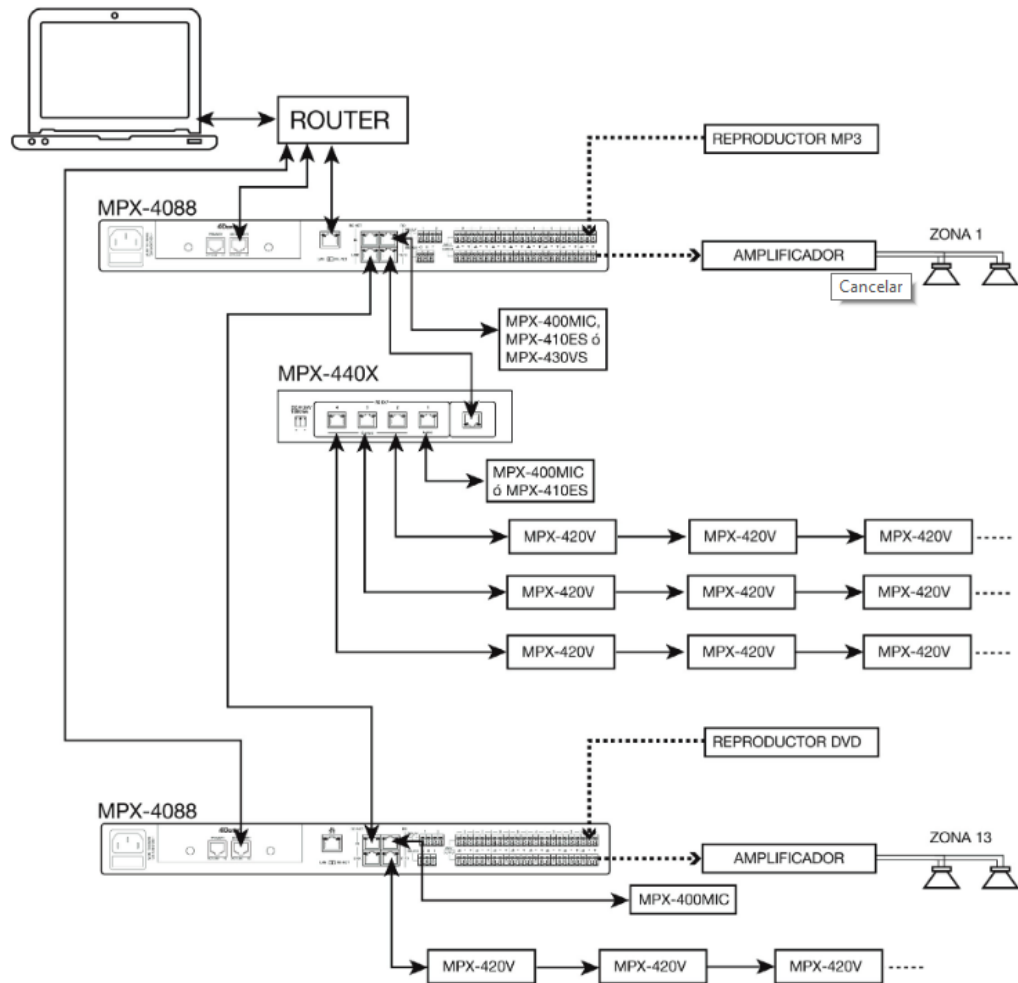

- Configurar la red Dante con el programa Dante Controller para que las salidas de los canales de audio de las matrices se dirijan a la siguiente matriz. Y desde la última matriz a la primera.

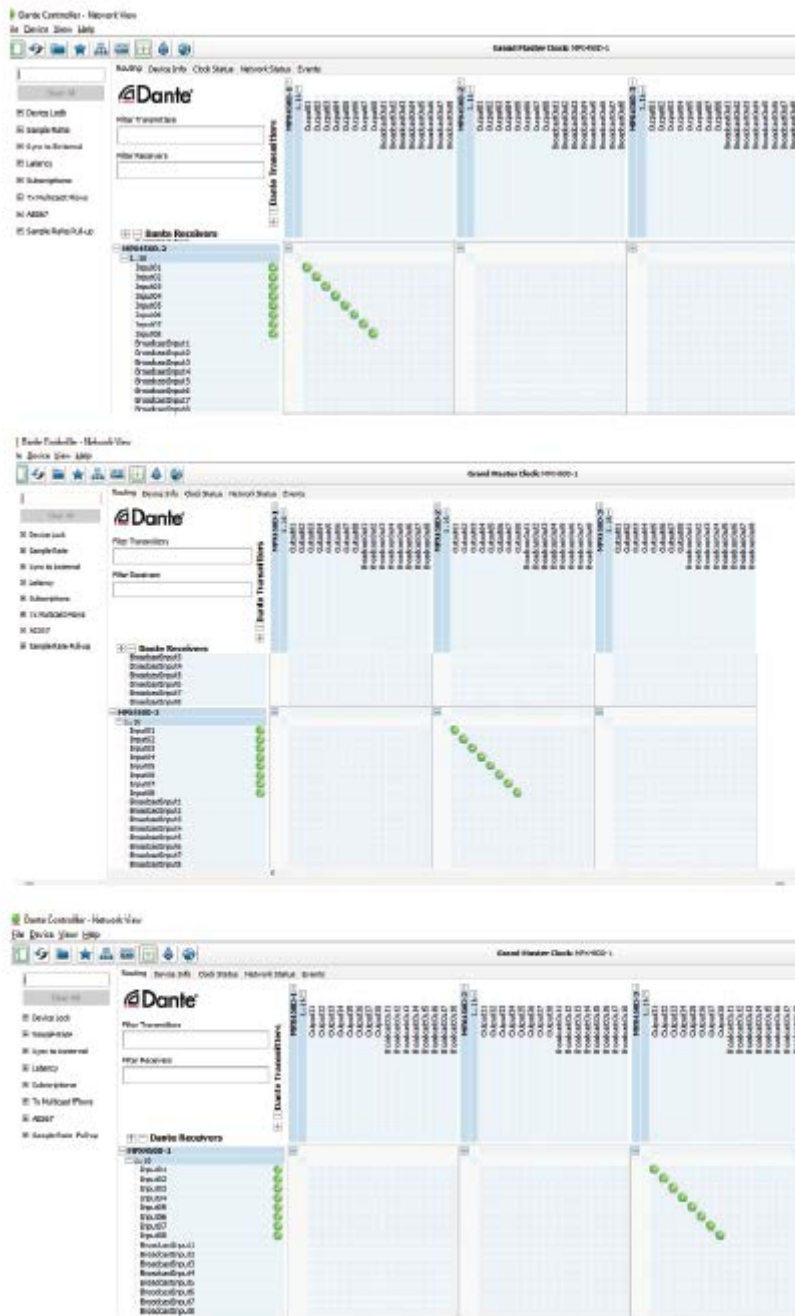

- En el software de gestión de la matriz se puede configurar el micrófono. Antes, hay que configurar el sistema con el software. el software de gestión solo ve la primera matriz. Hay que añadir todas las matrices y componentes del sistema y dar una ID a cada componente.

También debemos re-direccionar todas las entradas digitales a las salidas

digitales de cada matriz, en la sección MATRIX.

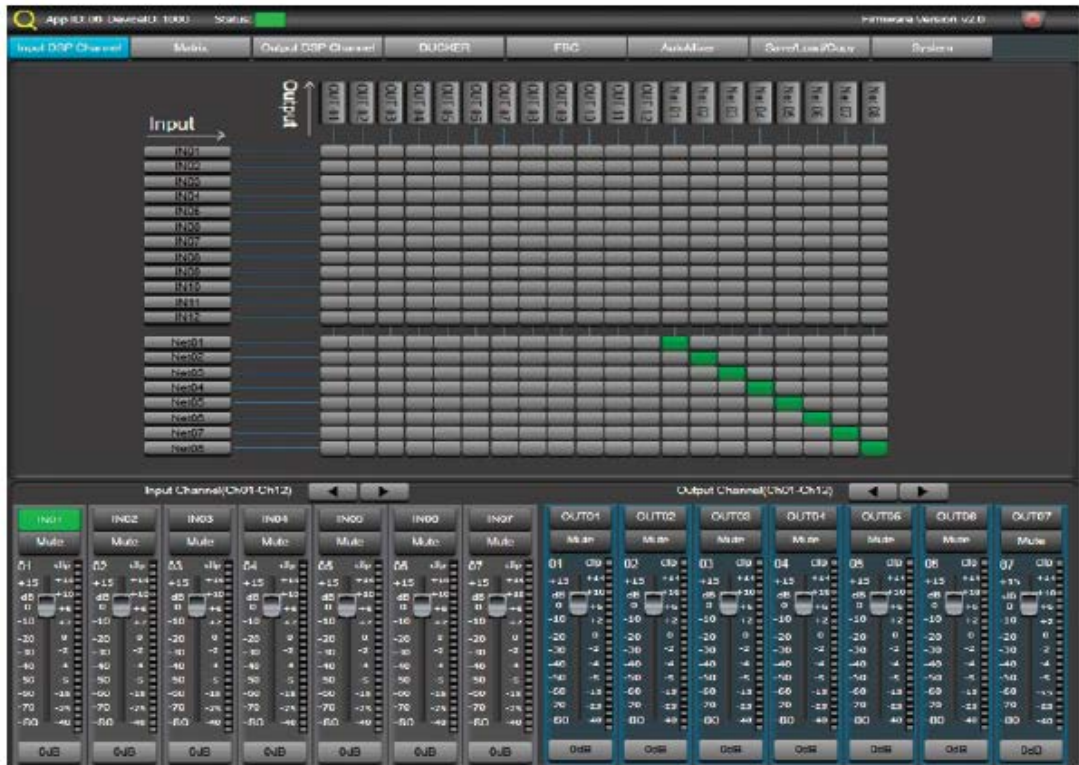

Esta es la pantalla de configuración del micrófono MPX-400MIC

En modo de conexión Daisy Chain, el modo edición para el micrófono con selector de zonas **MPX-400MIC**, tiene las siguientes funciones:

